



GOBIERNO DE LA  
CIUDAD DE MÉXICO

**LINEAMIENTOS DE MEDIDAS DE PROTECCIÓN A LA SALUD QUE DEBERÁ CUMPLIR LOS COMERCIOS CON MENOS DE 5 EMPLEADOS EN COLONIAS, BARRIOS Y PUEBLOS PARA REANUDAR ACTIVIDADES HACIA UN REGRESO SEGURO A LA NUEVA NORMALIDAD EN LA CIUDAD DE MÉXICO.**

---

**Ciudad de México, junio 2020**

**LINEAMIENTOS DE MEDIDAS DE PROTECCIÓN A LA SALUD QUE DEBERÁ CUMPLIR LOS COMERCIOS CON MENOS DE 5 EMPLEADOS EN COLONIAS, BARRIOS Y PUEBLOS PARA REANUDAR ACTIVIDADES HACIA UN REGRESO SEGURO A LA NUEVA NORMALIDAD EN LA CIUDAD DE MÉXICO.**

## **TABLA DE CONTENIDO**

- I. INTRODUCCIÓN**
- II. OBJETIVO**
- III. MARCO JURÍDICO**
- IV. ALCANCE Y CAMPO DE APLICACIÓN**
- V. GLOSARIO**
- VI. MEDIDAS PARA PERSONAS EN ESTABLECIMIENTOS Y CENTROS DE TRABAJO**
  - A. Para público usuario**
    - 1. Sana distancia**
    - 2. Elementos de Protección Personal (EPP)**
  - B. Para personas trabajadoras**
    - 1. Elementos de Protección Personal (EPP)**
    - 2. Promoción y protección a la salud**
- VII. CONTROL DE ACCESO Y EGRESO A ESTABLECIMIENTOS**
  - A. Para público usuario**
  - B. Para personas trabajadoras**
- VIII. SEÑALÉTICA Y CARTELES DE INFORMACIÓN BÁSICA**
- IX. LIMPIEZA DE ESPACIOS Y DESINFECCIÓN DE SUPERFICIES**
  - A. Capacitación para el manejo de sustancias sanitizantes**
- X. SISTEMA DE VENTILACIÓN**
- XI. ESCALONAMIENTO DE HORARIOS Y DÍAS LABORALES**
  - A. Implementación de horarios escalonados**
  - B. Implementación de días laborales discontinuos**
- XII. MEDIDAS PARA LA VIGILANCIA, SUPERVISIÓN E IDENTIFICACIÓN DE POSIBLES CONTAGIOS**

1. Comisiones de Seguridad e Higiene
2. Proceso para la identificación de posibles contagios y confirmados
3. Cierre de establecimientos por casos confirmados con COVID-19 y notificación de personas contagiadas
4. Rastros de contactos al interior de la industria y/o negocio
5. Vigilancia y supervisión

### XIII. REFERENCIAS BIBLIOGRÁFICAS

## I. INTRODUCCIÓN

Con fecha 11 de marzo de 2020, fue declarada por la Organización Mundial de la Salud, como una emergencia de salud pública de importancia internacional, la aparición y propagación del virus SARS-CoV-2 (COVID-19), considerado ya como pandemia, por lo que los gobiernos en todo el mundo implementaron medidas urgentes de diversa naturaleza para contrarrestar el contagio de dicho virus.

Ante dicha declaratoria, la Jefatura de Gobierno de la Ciudad de México realizó diversas publicaciones a través de la Gaceta Oficial de la Ciudad de México, en la que se emitieron aquellas disposiciones necesarias para prevenir el riesgo de contagio, como fueron la suspensión de labores y restricción de actividades públicas, reducción de actividades administrativas al mínimo esencial, entre otras.

El Consejo de Salubridad General tuvo a bien acordar el 12 de mayo de 2020, en su tercera reunión de la Sesión Permanente, medidas para continuar con la mitigación de la epidemia causada por el virus SARS-CoV-2, después de la Jornada Nacional de Sana Distancia; la implementación de las mismas le correspondería a la Secretaría de Salud del Gobierno Federal.

Con publicaciones del 14 y 15 de mayo del año en curso, en el Diario Oficial de la Federación, la Secretaría de Salud dio a conocer el Acuerdo por el que se establece una estrategia para reanudar con las actividades sociales, educativas y económicas, así como un sistema de semáforo por regiones para evaluar semanalmente el riesgo epidemiológico relacionado con la continuación de actividades en cada entidad federativa, así como se establecen acciones extraordinarias; a partir de este acuerdo se dio inicio al proceso de apertura gradual, ordenada y cauta, dividido en tres etapas. Este mismo acuerdo ordena la elaboración de lineamientos de seguridad sanitaria en el entorno laboral.

Derivado de lo anterior, el Gobierno de la Ciudad de México, en concordancia con lo estipulado por las autoridades sanitarias del gobierno federal, ha desarrollado diferentes instrumentos en coordinación con diferentes instancias tanto del sector público como del privado, para fortalecer todas aquellas acciones que coadyuven a mantener el control y prevenir el riesgo de contagio durante la reanudación de actividades.

Por ese motivo, el día 20 de mayo del año en curso, la Jefa de Gobierno de la Ciudad de México presentó el Plan Gradual hacia la Nueva Normalidad en la Ciudad de México que establece las estrategias que se implementarán para reanudar con las actividades laborales, sociales, educativas, culturales y económicas en la Ciudad de México, la cual deberá ser de manera progresiva y apegada a los estándares mínimos de seguridad contra riesgo de contagio. Para ello, se contempló un sistema de semáforo y un Comité de Monitoreo hacia la Nueva Normalidad de la Ciudad de México, que permita evaluar el riesgo epidemiológico relacionado con dicha reanudación de actividades, el cual se encuentra facultado para establecer acciones extraordinarias adicionales a las ya establecidas.

En esta etapa de activación de la economía en la Ciudad de México, es necesario mantener vigente esa coordinación, pero principalmente, contar con la participación de la ciudadanía en este momento de transición. Porque las medidas sanitarias existentes serían inocuas, en tanto que la población rebasa los niveles mínimos de seguridad

sanitaria en sus diferentes entornos laborales y de convivencia social. A través del presente documento se proponen aquellas directrices que deberán considerar los empleadores, así como miembros de la alta dirección y de cargos operativos, con la finalidad de instrumentar apropiadamente las medidas sanitarias suficientes para prevenir el riesgo de contagio y dar seguimiento al interior de sus centros de trabajo conforme a las necesidades específicas de cada sector.

## **II. OBJETIVO**

En el entorno del retorno de la actividad económica y social en la Ciudad de México, se deben mantener las medidas de seguridad suficientes para prevenir el riesgo de contagio en los diversos centros de trabajo. Debido a que cada sector de la industria y del comercio responden a diferentes necesidades, se deben establecer medidas de seguridad sanitaria que atiendan a las necesidades propias de cada sector.

El objetivo principal de este documento es lograr diseñar los lineamientos sanitarios más efectivos y suficientes para poder evitar el contagio y contener la propagación de manera definitiva en los comercios con menos de 5 empleados en colonias, barrios y pueblos, tomando como referencia las disposiciones que las autoridades sanitarias federales y locales han emitido al respecto, así como con el apoyo de las instituciones de salud del país. Asimismo, establecer medidas y recomendaciones adicionales para disminuir al máximo el riesgo de contagio en sus respectivos sectores, campos de acción y centros de trabajo, considerando como mínimo las medidas contempladas en el Plan y demás normativa aplicable.

### III. MARCO JURÍDICO

- ❖ Constitución Política de los Estados Unidos Mexicanos
- ❖ Constitución Política de la Ciudad de México.
- ❖ Ley Orgánica del Poder Ejecutivo y de la Administración Pública de la Ciudad de México.
- ❖ Ley General de Salud.
- ❖ Ley de Salud del Distrito Federal.
- ❖ Ley de Operación e Innovación Digital para la Ciudad de México.
- ❖ Ley Federal del Trabajo.
- ❖ Sexto Acuerdo por el que se establecen los Lineamientos para la Ejecución del Plan Gradual hacia la Nueva Normalidad en la Ciudad de México y se crea el Comité de Monitoreo.
- ❖ Lineamientos Técnicos de Seguridad Sanitaria en el Entorno Laboral.
- ❖ Plan Gradual hacia la Nueva Normalidad de la Ciudad de México.
- ❖ Sexto Acuerdo por el que se establecen los Lineamientos para la ejecución del Plan Gradual hacia la Nueva Normalidad en la Ciudad de México.

#### IV. ALCANCES Y CAMPO DE APLICACIÓN

Es importante tener claro que la emergencia por riesgo sanitario no ha terminado, por tales razones, las medidas de seguridad para prevenir el riesgo de contagio no deben dejar de aplicarse en los diferentes entornos de interacción social y menos aún en los espacios en los que pasamos la mayor parte del tiempo. Los centros de trabajo, ya sean industriales, comerciales o administrativos, son un ejemplo de esos lugares en donde el riesgo de contagio es alto, porque la convivencia cotidiana puede generar el relajamiento de las medidas de salubridad.

Por estas razones, estas medidas serán de observancia obligatoria para el personal que labora dentro del centro de trabajo, así como para los usuarios y consumidores de bienes o servicios que acudan a ellos.

Asimismo, cada negocio o empresa que esté operando conforme al semáforo epidemiológico será responsable de consultar el portal de publicación y aceptación de las medidas sanitarias, disponible en [covid19.cdmx.gob.mx/medidassanitarias](https://covid19.cdmx.gob.mx/medidassanitarias), descargar e imprimir el comprobante y pegarlo en su negocio.



## V. GLOSARIO

- **COVID-19:** Es una enfermedad causada por el virus SARS-CoV-2.
- **Caso sospechoso:** Todas aquellas personas que presenten 2 o más de los síntomas asociados a COVID-19.
  - **Síntomas asociados a COVID-19:**
    - Fiebre
    - Tos
    - Cansancio
    - Dolor muscular y/o de articulaciones
    - Dolor de garganta
    - Diarrea
    - Conjuntivitis (secreción ocular) o irritación
    - Dolor de cabeza (cefalea)
    - Pérdida del sentido del olfato o del gusto
    - Esgurrimiento nasal
    - Señal de alarma: somnolencia
    - Señal de gravedad: dificultad para respirar
- **Equipo de Protección Personal (EPP):** son equipos, piezas o dispositivos que evitan que una persona tenga contacto directo con los peligros de ambientes riesgosos, los cuales pueden generar lesiones y enfermedades, tales como cubrebocas, careta y guantes.
- **Personas en situación de riesgo o vulnerabilidad:** Todas aquellas personas que presenten alguna de las siguientes condiciones:
  - Personas mayores de 60 años
  - Mujeres embarazadas
  - Personas con discapacidad
  - Personas que padezcan enfermedades crónicas como cáncer, diabetes, enfermedades respiratorias y cardíacas.
- **Personas Trabajadoras:** Toda persona que realice actividades relativas a su trabajo de manera presencial en una oficina, fábrica, planta o instalación similar.
- **Público Usuario:** Toda persona que ingrese y/o permanezca al interior de un establecimiento o negocio para adquirir mercancía.
- **Sana Distancia:** Medida social para disminuir el riesgo de contagio en la propagación de la enfermedad provocada por virus SARS-CoV-2, consistente en mantener una distancia mínima de 1.5 metros entre las personas en los espacios donde ocurra alguna interacción.
- **Señalética:** La técnica comunicacional que mediante el uso de señales y símbolos icónicos, lingüísticos y cromáticos, orienta y brinda instrucciones sobre cómo debe actuar un individuo o un grupo de personas en un determinado espacio físico.

## **VI. MEDIDAS PARA PERSONAS EN ESTABLECIMIENTOS Y CENTROS DE TRABAJO**

### **A. Para público usuario**

#### **1. Sana distancia**

- De acuerdo con la superficie del establecimiento, se garantizará en todo momento que se respeta la sana distancia de 1.5 metros entre cada persona dentro del establecimiento, ya sea trabajadora y/o cliente.
- El cliente respetará la etiqueta respiratoria (estornudar o toser en un pañuelo que será desechado en bote de basura cerrado, o hacerlo en la parte interna del brazo). No tocarse el rostro.
- El cliente deberá esperar detrás de la línea que indica el espacio de espera para pedir los productos necesitados y/o para pagar, según lo estipule el establecimiento.
- En caso de que se forme una fila fuera del establecimiento en la que los clientes estén esperando para entrar, estos deberán mantener siempre un espacio de 1.5 metros de distancia entre cada persona.
- El cliente deberá evitar tocar productos que no vaya a comprar para disminuir la probabilidad de contagio. En establecimientos con probadores, estos serán cerrados.
- En caso de que sea posible, se favorecerá la entrega de los productos vendidos por parte de la persona trabajadora en la entrada de la tienda, evitando así que el cliente entre al establecimiento.

#### **2. Elementos de Protección Personal (EPP)**

- Sólo se permitirá la entrada al establecimiento si el cliente porta cubrebocas y protector facial/ goggles / lentes de seguridad con protección lateral, superior e inferior de ojos.
- El cliente deberá limpiarse las manos con dispensadores de alcohol al 70% o gel desinfectante base alcohol al 70% al momento de entrar al establecimiento.
- Se habilitará y comunicará a los clientes sobre los sistemas que promuevan el pago sin contacto (tarjetas de crédito, plataformas virtuales, etc.) en la medida de lo posible.

### **B. Para personas trabajadoras**

#### **1. Elementos de Protección Personal (EPP)**

- Se deberá distribuir entre las personas trabajadoras con funciones de atención al público, al menos el siguiente equipo:
  1. Cubrebocas, de preferencia que sea lavable a fin de ser empáticos con el medio ambiente (capacitar sobre su limpieza y reemplazo), y
  2. Protector facial/ goggles / lentes de seguridad con protección lateral, superior e inferior de ojos.
- La persona trabajadora deberá portar el equipo de protección personal correctamente todo el tiempo.

- Se deberá evitar el uso de joyería, corbatas, barba y bigote, toda vez que son reservorios de virus y demás microorganismos (fómites).
- Se tendrán medidas sobre no compartir entre las personas trabajadoras: celular, utensilios de cocina, equipo de protección personal (EPP), papelería, plumas, etc.
- La persona trabajadora deberá hacer un lavado frecuente de manos, respetará la etiqueta respiratoria (estornudar o toser en un pañuelo que será desechado en bote de basura cerrado, o hacerlo en la parte interna del brazo) y mantendrá una distancia de 1.5 metros de los clientes o proveedores.
- El uso de guantes no deberá sustituir el lavado de manos en ningún momento. Se recomienda exclusivamente su uso para el manejo de dinero.

## **2. Promoción y protección a la salud**

- Se tendrán medidas para que las personas trabajadoras cuiden la distancia social con sus compañeras y compañeros de al menos 1.5 metros.
- Los pañuelos desechables utilizados para limpiar la nariz o protección de boca, así como cubrebocas desechables deberán ser colocados en un recipiente identificado como “residuos sanitarios” con bolsa y con tapa, para amarrar y tirar así en el contenedor final de residuos.
- Se capacitará a las personas trabajadoras sobre medidas de protección de la salud (lavado de manos por lo menos cada dos horas, etiqueta respiratoria, saludo a distancia y recuperación efectiva) y sobre las medidas que se implementarán en el centro de trabajo como parte de la estrategia de Nueva Normalidad.
- Se contará con guía de actuación para los casos en que una persona trabajadora manifieste síntomas de COVID-19, con la finalidad de protegerle, así como al resto de las personas trabajadoras y su familia, que incluya: medidas básicas para manejo de sospechosos de contagio, contactos, confirmados y su reincorporación al trabajo.
- Se incentivará al personal con sospecha o confirmación de COVID-19 a cumplir con el resguardo domiciliario correspondiente, que es la limitación voluntaria y temporal de la movilidad de una persona, para permanecer en su domicilio de residencia o en un sitio distinto al espacio público para evitar un ulterior contagio de la enfermedad en la comunidad. Este resguardo también puede ocurrir debido a la condición de vulnerabilidad de la persona, o debido al tipo de actividad que desempeña en el centro de trabajo. Durante el tiempo que dure este resguardo, la persona trabajadora deberá recibir su salario.
- En caso de registrarse un caso positivo entre personas trabajadoras del establecimiento, se deberá dar aviso inmediato a las autoridades a través del sistema LOCATEL y las herramientas digitales disponibles (SMS con covid19 al 51515 o visitar el sitio web <https://test.covid19.cdmx.gob.mx/> ).

- Se promoverá entre la población trabajadora los principios rectores de la “No Discriminación” para las personas que hayan tenido COVID-19 o hayan convivido con algún familiar que lo tenga o haya tenido.
- Se deben retirar, en la medida de lo posible, materiales que no se puedan limpiar fácilmente, por ejemplo: periódicos, volantes o artículos de muestra.

## VI. CONTROL DE ACCESO Y EGRESO A ESTABLECIMIENTOS

### A. Para público usuario

- Se contará con jergas saturadas, tapetes sanitizantes o alternativas similares con hipoclorito de sodio con concentraciones de al menos 0.5% con productos registrados ante la Agencia de Protección Ambiental (EPA) certificados para eliminar SARS-CoV-2 para los clientes que entren al establecimiento. No se recomienda el uso de arcos desinfectantes.
- Se repondrá el líquido desinfectante a las jergas o tapetes sanitizantes cada que lo requieran, en caso de jergas saturadas se asegura que estas, estén limpias y saturadas de la solución desinfectante. Puede colocarse una jerga limpia y seca para eliminar el exceso del líquido de las suelas de zapato.
- Se contará en los accesos con dispensadores de alcohol al 70% o gel desinfectante base alcohol al 70%.
- Se establecerán entradas exclusivas y salidas exclusivas de los establecimientos. En caso de que se cuente con un solo acceso, este se deberá de dividir por barreras físicas, a fin de contar con espacios específicos para el ingreso y salida, inhibiendo así posibles acercamientos entre clientes.
- Se debe privilegiar mantener abiertas las puertas para evitar la necesidad de tocar manijas u otras superficies.
- Se debe resguardar el acceso preferencial a las personas en situación de vulnerabilidad: personas mayores de 60 años, mujeres embarazadas o lactantes, personas en situación de discapacidad y personas con enfermedades crónicas.
- La Secretaría de Obras y Servicios ha propuesto los siguiente flujos para el recorrido de establecimientos, los cuales están basados en garantizar la sana distancia y deberán ser marcados en el piso o indicados con alguna barrera física:

### Flujo para establecimientos de autoservicio medianos y grandes con mostrador

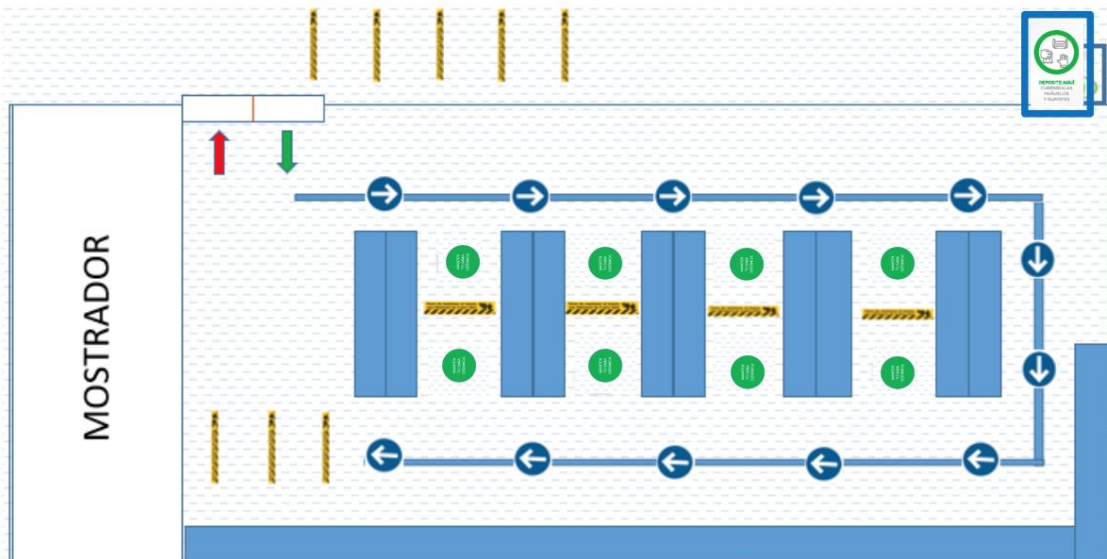

## Distribución de espacios y flujo para pequeños negocios con venta de mostrador



NOTA: SOLO PUEDE ENTRAR UNA PERSONA  
LA GENTE EN ESPERA DEBERÁ PERMANECER DETRÁS DE LAS LINEAS DE ESPERA

### **B. Para personas trabajadoras**

- Se establecerán entradas y salidas exclusivas del personal, en caso de que se cuente con un solo acceso, este se deberá de dividir por barreras físicas a fin de contar con espacios específicos para el ingreso y salida del personal.
- Los sanitarios deberán contar con lavamanos en condiciones adecuadas de operación (funcionales y que cuenten con agua y con jabón) y toallas de papel desechable, o en su caso, con dispensadores de alcohol al 70% o gel desinfectante base alcohol al 70%.

## VIII. SEÑALÉTICA Y CARTELES DE INFORMACIÓN BÁSICA

- Como parte de la comunicación de riesgos es importante la colocación de señalética y letreros alusivos al control de la diseminación del COVID-19. En el “Plan gradual hacia la nueva normalidad en la Ciudad de México” fue establecida una tipología de negocios para determinar la señalética y flujos a seguir por clasificación. Los establecimientos con venta de mostrador medianos y pequeños fueron clasificados como tipo 2, de color azul.



- Para negocios con más de una entrada y/o salida se usará la siguiente señalética para definir el flujo de los clientes.

### Señalética de circulación:



- Se colocarán infografías oficiales sobre medidas sanitarias para la emergencia en múltiples lugares visibles. De uso general para todos los negocios y áreas de trabajo, son establecidos las siguientes señaléticas:

- Filas de espera y sana distancia:

Es necesario poner carteles para mantener sana distancia en todos los espacios del establecimiento y, en caso de existir, zonas de espera. Por ejemplo, las filas de entrada y salida al centro laboral, las filas para el baño y en toda aquella fila común en la cual sea necesario mantener la sana distancia.



Sitios de espera en la fila

- Zonas u objetos restringidos:

En los espacios, asientos, etc que no deban usarse con el objetivo de mantener la sana distancia de un metro y medio, es necesario poner letreros para que se evite utilizar dichas zonas. Ejemplo: lugares dentro del comedor, lugares dentro de zonas de trabajo,



No sentarse  
No pararse  
No utilizar

salas de espera para clientes, salas de juntas y salas exclusivas de atención a clientes.

- Uso obligatorio de cubrebocas:

Colocar carteles del uso obligatorio de cubrebocas dentro de los centro de trabajo. Ejemplo: accesos de entrada y salida, zona de trabajo, baños, área administrativa, salas de uso para clientes, etc. Hacer énfasis en mostrar estos carteles en espacios cerrados, ya que ahí es mayor la probabilidad de contagio.



- Se señalará el espacio del establecimiento con marcas en el piso, paredes y/o mobiliario, que indiquen espacios de espera o el flujo del recorrido del local, recordando la distancia mínima de 1.5 metros entre personas, dentro del establecimiento y fuera de este (previendo casos en que se formarán filas fuera del establecimiento de gente esperando su turno).



- Se deberá señalar en el piso los espacios que deberán respetar los clientes para solicitar los productos o para pagar.



## **IX. LIMPIEZA DE ESPACIOS Y DESINFECCIÓN DE SUPERFICIES**

### **A. Capacitación para el manejo de sustancias sanitizantes**

- Se contará con protocolos de limpieza y desinfección diaria de áreas, superficies y objetos de contacto y de uso común, que incluya lavar con agua y jabón, y desinfectar con una solución de hipoclorito de sodio al 0.5% u otra certificada para eliminar SARS-CoV-2.
- Si se usa cloro doméstico para limpiar, se usará a una concentración inicial de 5%. Lo anterior equivale a que, por cada litro de agua, se debe agregar 4 cucharaditas (10 ml) de cloro.
- Se retirarán objetos en desuso para facilitar la limpieza y desinfección de todas las áreas.
- Se desinfectarán los almacenes y bodegas de manera regular.
- En caso de un caso confirmado de covid en el establecimiento, se recomienda esperar 24 horas antes de limpiar y desinfectar para minimizar la posibilidad de que otras personas trabajadores se expongan.

## X. SISTEMA DE VENTILACIÓN

Para la ventilación en los establecimientos y centros de trabajo, se deberán seguir los siguientes puntos:

- Asegurar la ventilación natural de los espacios: abrir puertas y ventanas para la correcta dirección del aire.
- Operar las unidades manejadoras de aire con la ventilación y recirculación 100% hacia el exterior.
- Entre las estrategias de ventilación, las principales son: la dilución, los patrones de flujos de aire, la presurización, la distribución y control de la temperatura y de la humedad, la filtración y otras estrategias tales como la radiación germicida ultravioleta (UVGI).
- En edificios con ventilación mecánica mantener la ventilación las 24 horas, los 7 días de la semana.
- Mantenimiento continuo de los sistemas de aire acondicionado, incluyendo cambio de filtros de manera regular, asegurándose de la correcta colocación para evitar filtraciones de aire. Verificar si los filtros que se utilizan pueden ser cambiados por unos de mayor eficiencia.
- Los filtros deben estar apropiadamente instalados y con mantenimiento adecuado para el sistema de recirculado del aire. Los filtros deben ser diseñados adecuadamente para el edificio en que serán usados.
- Instalados correctamente, los filtros de mayor eficiencia pueden remover partículas de un tamaño relevante dependiendo de la eficiencia de captura instalada. Se deberá cumplir la norma ISO 16890-1:2016
- El sistema debe apagarse al cambiar los filtros y tomar todas las medidas de protección necesarias, como usar guantes, incluido un respirador FFP3, al aire libre y desecharlo en una bolsa sellada.
- Reducir la humedad relativa al 30% o menos en todos los espacios, para evitar la concentración de gotas de SARS-CoV-2.
- Revisar que no existan fugas en tuberías, ni en ninguna parte del sistema.
- Encender la ventilación a la velocidad nominal al menos 2 horas antes de la ocupación del establecimiento y cambiar a baja velocidad dos horas después de que se desocupe el establecimiento.
- En noches y fines de semana no apagar la ventilación, dejar operando a baja velocidad.
- Evitar que personas trabajen cerca de la extracción del sistema de aire acondicionado.
- Capacitación continua al personal que opera el sistema de aire acondicionado.
- Si en el establecimiento cuenta con inodoros con tapas instaladas, lavar los inodoros con tapas cerradas, para minimizar la liberación de gotas y residuos que queden suspendidos en ese espacio. Es importante que los sellos de agua funcionen todo el tiempo. Por lo tanto, deben organizarse para que los ocupantes del establecimiento tengan instrucciones de usar tapas siempre cerradas.

## **XI. ESCALONAMIENTO DE HORARIOS Y DÍAS LABORALES**

### **A. Implementación de horarios escalonados**

- Las personas trabajadoras tendrán horarios laborales escalonados para evitar saturación en caso de que el comité o persona responsable de la implementación de las medidas para la Nueva Normalidad así lo considere.

### **B. Implementación de días laborales discontinuos**

- Se promoverá en donde sea posible un esquema de 4 días de trabajo presencial, seguidos por 10 días sucesivos de confinamiento de manera rotativa entre el personal, en los giros donde sea posible implementarlo. De esta manera si una persona llega a contagiarse en alguno de los días en que estuvo presencialmente en su lugar de trabajo, cuando desarrolle síntomas y sea más contagiosa se encontrará aislada y se evitarán más contagios.

## **XII. MEDIDAS PARA LA VIGILANCIA, SUPERVISIÓN E IDENTIFICACIÓN DE POSIBLES CONTAGIOS**

### **1. Comisiones de Seguridad e Higiene**

Los establecimientos deben designar un comité o una persona responsable de la implementación, seguimiento y supervisión de las medidas para la Nueva Normalidad en el marco del COVID-19.

### **2. Proceso para la identificación de posibles contagios y confirmados**

Se identificará a personas trabajadoras que hayan estado en contacto con una persona infectada o con sospecha de infección y se enviarán a casa.

Se evitará el retorno de personas trabajadoras enfermas sin contar con la evaluación médica pertinente.

Se llevará el registro y seguimiento del personal en resguardo domiciliario voluntario y evaluar posibles casos de contagio.

### **3. Cierre de establecimientos por casos confirmados con COVID-19 y notificación de personas contagiadas**

En caso de registrarse un caso positivo entre personas trabajadoras del establecimiento, se deberá dar aviso inmediato a las autoridades a través del sistema LOCATEL y el SMS con covid19 al 51515.

### **4. Rastreo de contactos al interior de la industria y/o negocio**

Se enviará a casa al personal con síntomas de la enfermedad. En caso de que presente dificultad para respirar, se deberá remitir al centro de atención médica más cercano. En caso de ser necesario, el personal con síntomas podrá ser remitido temporalmente al área de asistencia y aislamiento definida para el control de ingreso y egreso. Finalmente, se le deberá dotar de material educativo para prevenir contagios en el hogar.

Se debe mantener un registro claro de los contactos cada día. De modo que, si se identifica un persona trabajadora con síntomas sospechosos, el negocio podrá contactar a todos los posibles expuestos para minimizar el riesgo y mitigar el daño a los empleados y clientes.

### **5. Vigilancia y supervisión**

El personal médico de la empresa y la Comisión de Seguridad e Higiene son quienes, con base en sus propias observaciones y las respuestas de los cuestionarios aplicados diariamente, vigilan la sintomatología de los colaboradores. Asimismo, supervisan las labores de limpieza y el cumplimiento de las medidas de prevención por parte de todas las personas que ingresan a las instalaciones.

En caso de presentarse un contagio, la persona se mantiene en confinamiento durante un periodo mínimo de dos semanas. El personal del turno de la persona contagiada debe a su vez permanecer en confinamiento durante dos semanas para garantizar que no presentan signos de la enfermedad.

Se aíslan las áreas donde estuvo la persona, se cierran por 48 horas y se sanitizan. La empresa debe notificar a las autoridades correspondientes (SEDESA) y tomar todas las medidas pertinentes para contener un brote, así como garantizar que la persona cuente con la atención médica adecuada y no perciba ninguna sanción o sea objeto de ninguna represalia por parte de su superior. Asimismo, debe continuar percibiendo la totalidad de su salario sin considerar los días de ausencia.

### XIII. REFERENCIAS BIBLIOGRÁFICAS

- LINEAMIENTOS TÉCNICOS DE SEGURIDAD SANITARIA EN EL ENTORNO LABORAL  
<https://www.gob.mx/stps/documentos/lineamientos-tecnicos-de-seguridad-sanitaria-en-el-entorno-laboral>
- PLAN GRADUAL HACIA LA NUEVA NORMALIDAD EN LA CIUDAD DE MÉXICO  
<https://covid19.cdmx.gob.mx/storage/app/media/plan%20gradual%20hacia%20la%20nueva%20normalidad%20en%20la%20ciudad%20de%20mexico/plangradualhacialanuevanormalidadenlaciudaddemexico20.pdf>
- RECOMENDACIONES BÁSICAS A LAS EMPRESAS SOCIAS DE COPARMEX CIUDAD DE MÉXICO PARA EL REGRESO A LA ACTIVIDAD PRODUCTIVA
- PREVENCIÓN DEL COVID-19 EN LA ACTIVIDAD LABORAL SUPERMERCADOS Y FARMACIAS  
[https://www.gob.mx/cms/uploads/attachment/file/554450/Supermercados\\_y\\_Farmacias.pdf](https://www.gob.mx/cms/uploads/attachment/file/554450/Supermercados_y_Farmacias.pdf)